











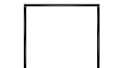

3.4 Profiles and accessories – Profils et accessoires – Unterkonstruktionsprofile und Zubehör

Profiles available for AAP systems
Profils disponibles pour systèmes AAP
Verfügbare Profile für die AAP-Systeme

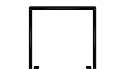
Surface: mill finish
Etat de surface: brut de filage
Oberfläche: pressblank

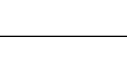
Drawing Dessin Skizze	Art. N°	Description Désignation Bezeichnung	Systems Systèmes Systeme	Lg (ml)	Weight Poids Gewicht (g/ml)	lxx' (cm²)	lyy' (cm²)
	1136	Omega profile Profil Oméga Omega Profil	RV 50 4c	6	±748	4.34	9.49
	781	Carrying Omega profile Profil porteur Oméga Omega Tragprofil	RV 50 4c RV 50 2c	6	±975	14.21	23.84
	782	Carrying Omega profile Profil porteur Oméga Omega Tragprofil	KU 35 NVA KU 50 NVA KU 35 VA KU 50 VA KH 35 RV 60 4c	6	±1213	21.30	24.55
	784	Section for connecting Profil pour raccordement Profil für Verbindungen	KH 35	6	±612	2.27	4.56
	785	Section for connecting Profil pour raccordement Profil für Verbindungen	KH 35	6	±638	6.38	4.72
	786	Start profile Profil de départ Sockelabschlussprofil	KH 35	6	±609	9.76	2.30
	434	Section for connecting Profil pour raccordement Profil für Verbindungen	All systems	6	±400	0.47	2.22
	1136S	Striated Omega profile Profil strié Oméga Geriffeltes Omega Profil	RV 50 4c SC 50 4c	6	±755	4.39	9.67
	781S	Striated carrying Omega profile Profil porteur strié Oméga Geriffeltes Omega Tragprofil	RV 50 4c RV 50 2c SC 50 4c SC 50 2c	6	±1000	14.66	25.03
	782S	Striated carrying Omega profile Profil porteur strié Oméga Geriffeltes Omega Tragprofil	KU 35 NVA KU 50 NVA KU 35 VA KU 50 VA KH 35 RV 60 4c SC 60 4c	6	±1231	21.82	25.38
	432	Carrying Omega profile Profil porteur Oméga Omega Tragprofil	KU 35 NVA KU 50 NVA KU 35 VA KU 50 VA KH 35 RV 60 4c	6	±753	1.75	15.85
	783	U bearer profile Profil porteur Oméga U Tragprofil	KS 35 KS 50	6	±1.165	11.32	18.72

Changes reserved
Sous réserve de modifications
Änderungen vorbehalten

Reynobond® Architecture
Version: 2008

Die hierin enthaltenen Informationen richten sich an technisch geschultes Personal; die Verwendung geschieht auf eigenes Risiko und erfolgt in eigener Verantwortung. Diese Informationen werden als zuverlässig erachtet, aber ALCOA ARCHITECTURAL PRODUCTS („AAP“) übernimmt keine Haftung für die aus der Verwendung entstehenden Ergebnisse und für eventuell aus dem Gebrauch resultierende Schäden. AAP erteilt keine Lizenz und übernimmt keine Verantwortung oder Haftung aufgrund irgendwelcher Patent- oder anderer Eigentumsrechte. Der Verkauf von AAP-Produkten ist von diesen Informationen unabhängig und unterliegt ausschließlich den in den AAP-Auftragsbestimmungen festgeschriebenen Gewährleistungsbestimmungen. Vorstehende Bestimmungen können nur schriftlich und durch einen AAP-Bevollmächtigten geändert oder außer Kraft gesetzt werden.





Les informations contenues dans le document ci-joint, s'adressent à des personnes ayant la compétence technique, qui les utiliseront à leurs risques et périls. Ces informations sont réputées fiables, mais ALCOA ARCHITECTURAL PRODUCTS („AAP“) ne peut avoir aucune responsabilité, ni obligation concernant les résultats obtenus, ou à l'occasion de dommages résultant d'un tel usage. AAP ne concède aucune licence et ne pourra avoir aucune responsabilité, ni engagement à raison de brevet ou autre droit de propriété industrielle. La vente des produits AAP est indépendante de ces informations et soumise exclusivement aux garanties visées dans les accords de réception des commandes de AAP. Il ne peut-être dérogé à ce qui précède que par un écrit émanant d'un dirigeant de la société AAP.

Information contained herein or related hereto is intended only for evaluation by technically skilled persons, with any use thereof to be at their independent discretion and risk. Such information is believed to be reliable, but ALCOA ARCHITECTURAL PRODUCTS („AAP“) shall have no responsibility or liability for results obtained or damages resulting from such use. AAP grants no license under, and shall have no responsibility or liability for infringement of any patent or other proprietary right. Sales of AAP products shall be independent and subject exclusively to warranties listed down in AAP order acknowledgment. The foregoing may be waived or modified only in writing by a AAP officer.

3.4 Profiles and accessories – Profils et accessoires – Unterkonstruktionsprofile und Zubehör

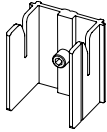
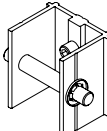
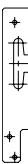
Accessories available for AAP systems
Accessoires disponibles pour systèmes AAP
Verfügbares Zubehör für die AAP-Systeme

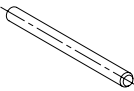
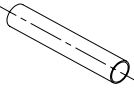
Surface: mill finish
Etat de surface: brut de filage
Oberfläche: pressblank

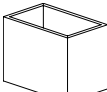
Drawing Dessin Skizze	Art. N°	Description Désignation Bezeichnung	Systems Systèmes Systeme	Dimensions (mm)	Per
	515	Sliding bracket Coulisseau Schieber	KU 35 NVA KU 50 NVA	H=50	10
	816	Sliding bracket with a bolt Coulisseau avec axe Schieber mit Bolzen	KU 35 VA KU 50 VA	H=50	10
	11666	SS notch Stiffener - CNS35 Renfort d'encoches en Inox - CNS35 Nutverstärkung aus rostfreiem Stahl - CNS35	KU 35 VA	H=150	-
	787	Antivibrationless lining Cale anti-vibration Anti-Vibrationskeil	KH 35	-	100
	813	S.S. pin Axe inox Edelstahlbolzen	KS 35 KS 50	Length=60 Longueur=60 Länge=60 Ø=8	500
	506	Clear plastic sleeve Manchon translucide Kunststoffhülse Ø 8.1 x 9	KS 35 KS 50	Ø=9	3 ml
	814	Starlock Washer Rondelle Starlock Starlock Schnellbefestiger	KS 35 KS 50	Ø=8	500
	609	Cassette carrier Fixation cassette Kassettenträger 25 x 25 x 2	KU 35 NVA	- 60 mm after cutting in a 6 ml bar - 60 mm après découpe dans barre 6 ml - 60 mm nach Schnittvorgang in eine 6 ml Stange	-
	610	Cassette carrier Fixation cassette Kassettenträger 40 x 25 x 2	KU 50 NVA	- 60 mm after cutting in a 6 ml bar - 60 mm après découpe dans barre 6 ml - 60 mm nach Schnittvorgang in eine 6 ml Stange	-

Changes reserved
Sous réserve de modifications
Änderungen vorbehalten

Reynobond® Architecture
Version: 2008

Die hierin enthaltenen Informationen richten sich an technisch geschultes Personal, die Verwendung geschieht auf eigenes Risiko und erfolgt in eigener Verantwortung. Diese Informationen werden als zuverlässig erachtet, aber ALCOA ARCHITECTURAL PRODUCTS („AAP“) übernimmt keine Haftung für die aus der Verwendung entstehenden Ergebnisse und für eventuell aus dem Gebrauch resultierende Schäden. AAP erteilt keine Lizenz und übernimmt keine Verantwortung oder Haftung aufgrund irgendwelcher Patent- oder anderer Eigentumsrechte. Der Verkauf von AAP-Produkten ist von diesen Informationen unabhängig und unterliegt ausschließlich den in den AAP-Auftragsbestätigungen festgeschriebenen Gewährleistungsbestimmungen. Vorstehende Bestimmungen können schriftlich und durch einen AAP-Bevollmächtigten geändert oder außer Kraft gesetzt werden.

Les informations contenues dans le document ci-joint, s'adressent à des personnes ayant la compétence technique, qui les utiliseront à leurs risques et périls. Ces informations sont réputées fiables, mais ALCOA ARCHITECTURAL PRODUCTS („AAP“) ne peut avoir aucune responsabilité, ni obligation concernant les résultats obtenus, ou à l'occasion de dommages résultant d'un tel usage. AAP ne concède aucune licence et ne pourra avoir aucune responsabilité, ni engagement à raison de brevet ou autre droit de propriété industrielle. La vente des produits AAP est indépendante de ces informations et soumise exclusivement aux garanties visées dans les accords de réception des commandes de AAP. Il ne peut-être dérogé à ce qui précède que par un écrit émanant d'un dirigeant de la société AAP.

Information contained herein or related hereto, is intended only for evaluation by technically skilled persons, with any use thereof to be at their independent discretion and risk. Such information is believed to be reliable, but ALCOA ARCHITECTURAL PRODUCTS („AAP“) shall have no responsibility or liability for results obtained or damages resulting from such use. AAP grants no license under, and shall have no responsibility or liability for infringement of any patent or other proprietary right. Sales of AAP products shall be independent and subject exclusively to warranties listed down in AAP order acknowledgment. The foregoing may be waived or modified only in writing by a AAP officer.

3.4 Profiles and accessories – Profils et accessoires – Unterkonstruktionsprofile und Zubehör

Screws & rivets available for AAP systems
Vis & rivets disponibles pour systèmes AAP
Verfügbare Schrauben & Nieten für AAP-Systeme

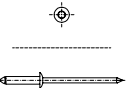
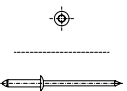
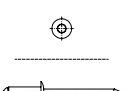
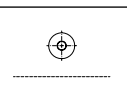
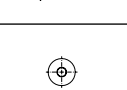
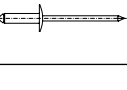
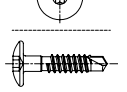
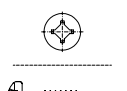
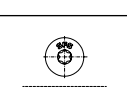
Drawing Dessin Skizze	Art. N°	Description Désignation Bezeichnung	Order reference by supplier Code de commande fournisseur Auftragsnummer des Lieferanten	Ø Screw Vis Schraube (mm)	Screw length Longueur de la vis Schraubenlänge (mm)	Assemblage Assemblage Verbindung (mm)
	499	SS / SS Pop rivet Rivet inox / inox Niro / Niro Blindniete Head Ø 8 mm	-	4	10	3.5-7
	840	Alu / SS Pop rivet Rivet pop alu. / inox Alu / Niro Blindniete Head Ø 8 mm	ASO-D-4.0x10	4	10	3.5-7
	500	K11 Alu / SS Pop rivet Rivet Alu / inox Alu / Niro Blindniete Head Ø 11 mm	AP11-S-5.0x12	5	12	5-9
	810	K14 Alu / SS Pop rivet Rivet Alu / inox Alu / Niro Blindniete Head Ø 14 mm	AP14-S-5.0x12	5	12	5-9
	-	K11 & K14 Painted Alu / SS Pop rivet Rivet peint Alu / Inox Lackierte Alu / Niro Blindniete Head Ø 11 & 14 mm	AP11-S-5.0x12 AP14-S-5.0x12	5	12	5-9
	498	SS Tapping screw for screwed system Vis autoperceuse inox pour système vissé Niro Linsenblechschraube geschraubtes System	SLA3/6-S-D12-4.8x19	4.8	19	6
	496	SS Tapping screw Vis autoperceuse inox Niro Linsenblech- schraube	SA3/7-11-L-4.8x24	4.8	24	5-13
	607	SS wood screw Vis inox pour bois Niro Holzschraube	TW-S-D12-4.8x38	4.8	38	-
	809	SS Tapping screw Vis autoperceuse inox Niro Linsenblech- schraube	SX3-D12-A12-5.5x28	5.5	28	6-15

Changes reserved
Sous réserve de modifications
Änderungen vorbehalten

Reynobond® Architecture
Version: 2008

Die hierin enthaltenen Informationen richten sich an technisch geschultes Personal, die Verwendung geschieht auf eigenes Risiko und erfolgt in eigener Verantwortung. Diese Informationen werden als zuverlässig erachtet, aber ALCOA ARCHITECTURAL PRODUCTS („AAP“) übernimmt keine Haftung für die aus der Verwendung entstehenden Ergebnisse und für eventuell aus dem Gebrauch resultierende Schäden. AAP erteilt keine Lizenz und übernimmt keine Verantwortung oder Haftung aufgrund irgendwelcher Patent- oder anderer Eigentumsrechte. Der Verkauf von AAP-Produkten ist von diesen Informationen unabhängig und unterliegt ausschließlich den in den AAP-Auftragsbestimmungen festgeschriebenen Gewährleistungsbestimmungen. Vorstehende Bestimmungen können nur schriftlich und durch einen AAP-Bevollmächtigten geändert oder außer Kraft gesetzt werden.

Les informations contenues dans le document ci-joint, s'adressent à des personnes ayant la compétence technique, qui les utiliseront à leurs risques et périls. Ces informations sont réputées fiables, mais ALCOA ARCHITECTURAL PRODUCTS („AAP“) ne peut avoir aucune responsabilité, ni obligation concernant les résultats obtenus, ou à l'occasion de dommages résultant d'un tel usage. AAP ne concède aucune licence et ne pourra avoir aucune responsabilité, ni engagement à raison de brevet ou autre droit de propriété industrielle. La vente des produits AAP est indépendante de ces informations et soumise exclusivement aux garanties visées dans les accords de réception des commandes de AAP. Il ne peut-être dérogé à ce qui précède que par un écrit émanant d'un dirigeant de la société AAP.

Information contained herein or related hereto is intended only for evaluation by technically skilled persons, with any use thereof to be at their independent discretion and risk. Such information is believed to be reliable, but ALCOA ARCHITECTURAL PRODUCTS („AAP“) shall have no responsibility or liability for results obtained or damages resulting from such use. AAP grants no licence under, and shall have no responsibility or liability for infringement of any patent or other proprietary right. Sales of AAP products shall be independent and subject exclusively to warranties listed down in AAP order acknowledgment. The foregoing may be waived or modified only in writing by a AAP officer.

3.4 Profiles and accessories – Profils et accessoires – Unterkonstruktionsprofile und Zubehör

Tools available for AAP systems
Outillage disponible pour systèmes AAP
Verfügbare Werkzeuge für AAP-Systeme

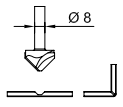
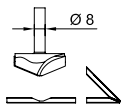
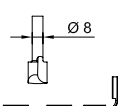
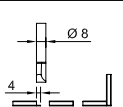
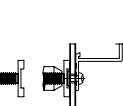
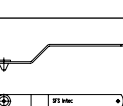
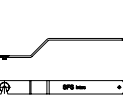
Drawing Dessin Skizze	Art. N°	Description Désignation Bezeichnung
	466	Cutter HM for 90° – shaped groove Fraise pour rainure 90° HM V – Nutenfräser für 90°
	467	Cutter HM for 135° – shaped groove Fraise pour rainure 135° HM V – Nutenfräser für 135°
	468	Cutter HM for concave milling – to obtain a bigger radius Fraise pour rainure à fond concave pour obtention d'un rayon de pliage plus important Nutenfräser für Konkavfräsung eines größeren Radius
	11667	Cutter HM for flat groove – Bordered edge or plated edge Fraise à fond plat pour chant-bordé & chant-plaqué Flachnutenfräser für gebördelten Rand & zusätzliche Abkantung
	11668	Special mouth piece for the rivet setting which allows the expansion Cale de serrage pour mise en place des rivets de dilatation Spezialmundstück für AP Nieten, welches Ausdehnung erlaubt
	11669	Handle for centred drill bit Ø 5.1 for riveted system Canon de perçage Ø 5.1 pour système riveté Bohrer- Bohrerlehre Ø 5.1 für genietetes System Code: ZL-5.1/7-18
	11670	Handle for centred screw Ø 4.9 for screwed system Canon de centrage Ø 4.9 pour système vissé Bohrer- Zentrierlehre Ø 4.9 für geschraubtes System Code: ZL-SL-1.8/7.0

Die hierin enthaltenen Informationen richten sich an technisch geschultes Personal, die Verwendung geschieht auf eigenes Risiko und erfolgt in eigener Verantwortung. Diese Informationen werden als zuverlässig erachtet, aber ALCOA ARCHITECTURAL PRODUCTS („AAP“) übernimmt keine Haftung für die aus der Verwendung entstehenden Ergebnisse und für eventuell aus dem Gebrauch resultierende Schäden. AAP erteilt keine Lizenz und übernimmt keine Verantwortung oder Haftung aufgrund irgendwelcher Patent- oder anderer Eigentumsrechte. Der Verkauf von AAP-Produkten ist von diesen Informationen unabhängig und unterliegt ausschließlich den in den AAP-Auftragsbestimmungen festgeschriebenen Gewährleistungsbestimmungen. Vorstehende Bestimmungen können nur schriftlich und durch einen AAP-Bevollmächtigten geändert oder außer Kraft gesetzt werden.

Les informations contenues dans le document ci-joint, s'adressent à des personnes ayant la compétence technique, qui les utiliseront à leurs risques et périls. Ces informations sont réputées fiables, mais ALCOA ARCHITECTURAL PRODUCTS („AAP“) ne peut avoir aucune responsabilité, ni obligation concernant les résultats obtenus, ou à l'occasion de dommages résultant d'un tel usage. AAP ne concède aucune licence et ne pourra avoir aucune responsabilité, ni engagement à raison de brevet ou autre droit de propriété industrielle. La vente des produits AAP est indépendante de ces informations et soumise exclusivement aux garanties visées dans les accords de réception des commandes de AAP. Il ne peut-être dérogé à ce qui précède que par un écrit émanant d'un dirigeant de la société AAP.

Information contained herein or related hereto, is intended only for evaluation by technically skilled persons, with any use thereof to be at their independent discretion and risk. Such information is believed to be reliable, but ALCOA ARCHITECTURAL PRODUCTS („AAP“) shall have no responsibility or liability for results obtained or damages resulting from such use. AAP grants no licence and/or shall have no responsibility or liability for infringement of any patent or other proprietary right. Sales of AAP products shall be independent and subject exclusively to warranties layed down in AAP order acknowledgment. The foregoing may be waived or modified only in writing by a AAP officer.

Changes reserved
Sous réserve de modifications
Änderungen vorbehalten

Reynobond® Architecture
Version: 2008

3.4 Profiles and accessories – Profils et accessoires – Unterkonstruktionsprofile und Zubehör

Profiles n° 1136, 781 & 782, main sizes
 Profils n° 1136, 781 & 782, principales dimensions
 Profile n° 1136, 781 & 782, Hauptabmessungen

Surface: mill finish
 Etat de surface: brut de filage
 Oberfläche: pressblank

Die hierin enthaltenen Informationen richten sich an technisch geschultes Personal; die Verwendung geschieht auf eigenes Risiko und erfolgt in eigener Verantwortung. Diese Informationen werden als zuverlässig erachtet, aber ALCOA ARCHITECTURAL PRODUCTS („AAP“) übernimmt keine Haftung für die aus der Verwendung entstehenden Ergebnisse und für eventuell aus dem Gebrauch resultierende Schäden. AAP erteilt keine Lizenz und übernimmt keine Verantwortung oder Haftung aufgrund irgendwelcher Patent- oder anderer Eigentumsrechte. Der Verkauf von AAP-Produkten ist von diesen Informationen unabhängig und unterliegt ausschließlich den in den AAP-Auftragsbestimmungen festgeschriebenen Gewährleistungsbestimmungen. Vorstehende Bestimmungen können nur schriftlich und durch einen AAP-Bevollmächtigten geändert oder außer Kraft gesetzt werden.

Les informations contenues dans le document ci-joint, s'adressent à des personnes ayant la compétence technique, qui les utiliseront à leurs risques et périls. Ces informations sont réputées fiables, mais ALCOA ARCHITECTURAL PRODUCTS („AAP“) ne peut avoir aucune responsabilité, ni obligation concernant les résultats obtenus, ou à l'occasion de dommages résultant d'un tel usage. AAP ne concède aucune licence et ne pourra avoir aucune responsabilité, ni engagement à raison de brevet ou autre droit de propriété industrielle. La vente des produits AAP est indépendante de ces informations et soumise exclusivement aux garanties visées dans les accusés de réception des commandes de AAP. Il ne peut-être dérogé à ce qui précède que par un écrit émanant d'un dirigeant de la société AAP.

Information contained herein or related hereto is intended only for evaluation by technically skilled persons, with any use thereof to be at their independent discretion and risk. Such information is believed to be reliable, but ALCOA ARCHITECTURAL PRODUCTS („AAP“) shall have no responsibility or liability for results obtained or damages resulting from such use. AAP grants no licence under, and shall have no responsibility or liability for infringement of any patent or other proprietary right. Sales of AAP products shall be independent and subject exclusively to warranties layed down in AAP order acknowledgment. The foregoing may be waived or modified only in writing by a AAP officer.

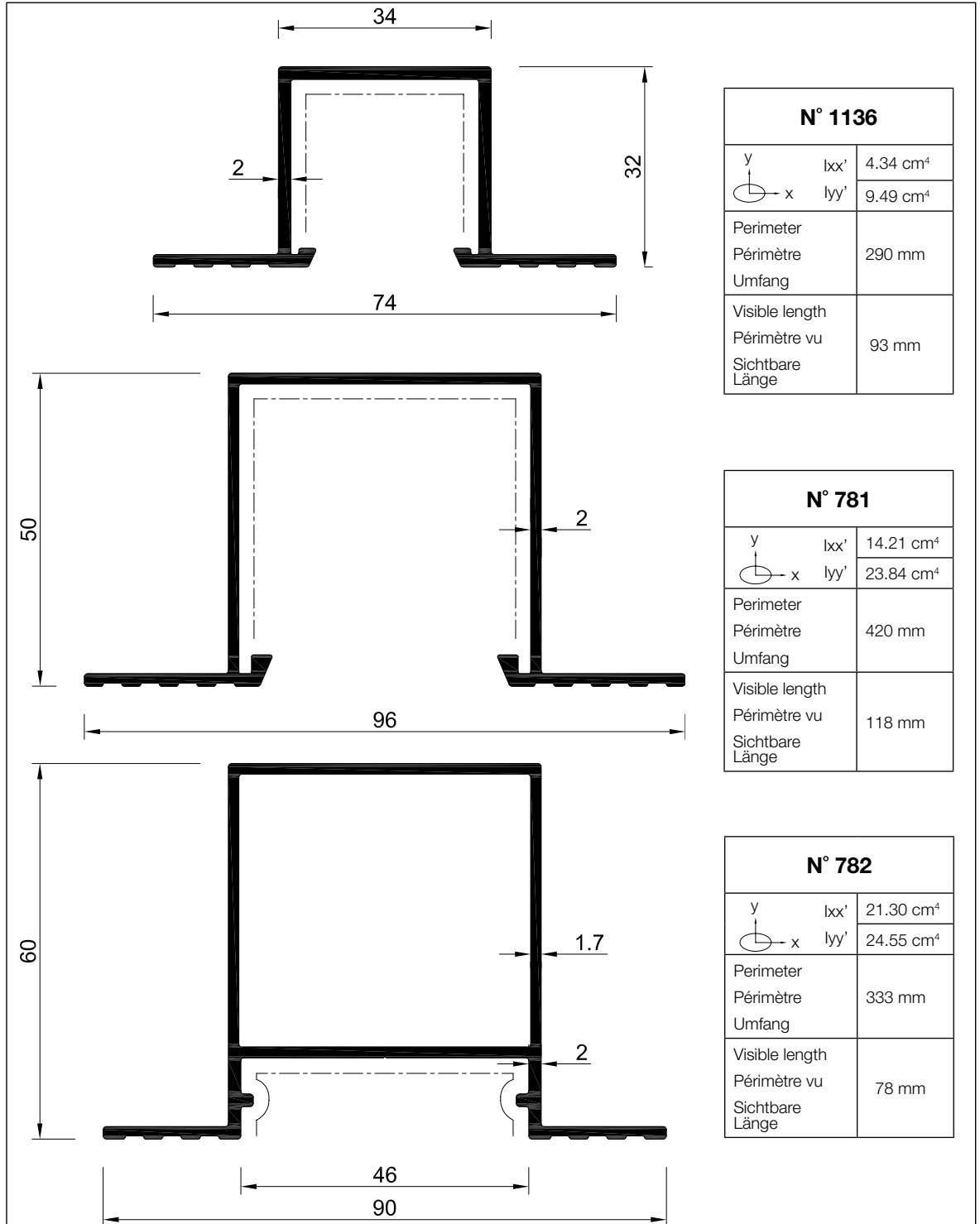

Changes reserved
 Sous réserve de modifications
 Änderungen vorbehalten

Reynobond® Architecture
 Scale 1/1
 Version: 2008

3.4 Profiles and accessories – Profils et accessoires – Unterkonstruktionsprofile und Zubehör

Profiles n° 1136S, 781S & 782S, main sizes
 Profils n° 1136S, 781S & 782S, principales dimensions
 Profile n° 1136S, 781S & 782S, Hauptabmessungen

Surface: mill finish
 Etat de surface: brut de filage
 Oberfläche: pressblank

Die hierin enthaltenen Informationen richten sich an technisch geschultes Personal; die Verwendung geschieht auf eigenes Risiko und erfolgt in eigener Verantwortung. Diese Informationen werden als zuverlässig erachtet, aber ALCOA ARCHITECTURAL PRODUCTS („AAP“) übernimmt keine Haftung für die aus der Verwendung entstehenden Ergebnisse und für eventuell aus dem Gebrauch resultierende Schäden. AAP erteilt keine Lizenz und übernimmt keine Verantwortung oder Haftung aufgrund irgendwelcher Patent- oder anderer Eigentumsrechte. Der Verkauf von AAP-Produkten ist von diesen Informationen unabhängig und unterliegt ausschließlich den in den AAP-Auftragsbestimmungen festgeschriebenen Gewährleistungsbestimmungen. Vorstehende Bestimmungen können nur schriftlich und durch einen AAP-Bevollmächtigten geändert oder außer Kraft gesetzt werden.

Les informations contenues dans le document ci-joint, s'adressent à des personnes ayant la compétence technique, qui les utiliseront à leurs risques et périls. Ces informations sont réputées fiables, mais ALCOA ARCHITECTURAL PRODUCTS („AAP“) ne peut avoir aucune responsabilité, ni obligation concernant les résultats obtenus, ou à l'occasion de dommages résultant d'un tel usage. AAP ne concède aucune licence et ne pourra avoir aucune responsabilité, ni engagement à raison de brevet ou autre droit de propriété industrielle. La vente des produits AAP est indépendante de ces informations et soumise exclusivement aux garanties visées dans les accords de réception des commandes de AAP. Il ne peut-être dérogé à ce qui précède que par un écrit émanant d'un dirigeant de la société AAP.

Information contained herein or related hereto is intended only for evaluation by technically skilled persons, with any use thereof to be at their independent discretion and risk. Such information is believed to be reliable, but ALCOA ARCHITECTURAL PRODUCTS („AAP“) shall have no responsibility or liability for results obtained or damages resulting from such use. AAP grants no licence and/or shall have no responsibility or liability for infringement of any patent or other proprietary right. Sales of AAP products shall be independent and subject exclusively to warranties layed down in AAP order acknowledgment. The foregoing may be waived or modified only in writing by a AAP officer.

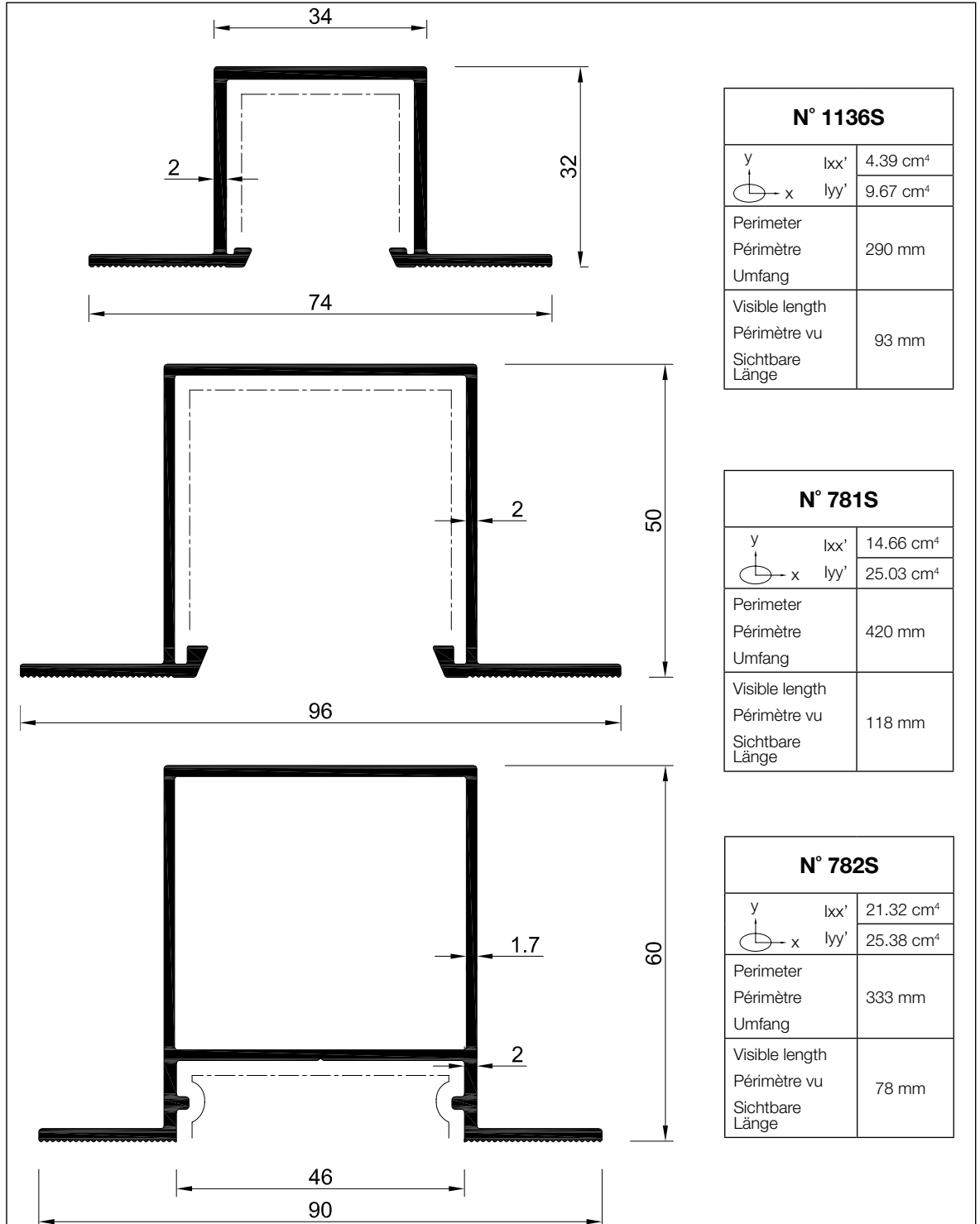

Changes reserved
 Sous réserve de modifications
 Änderungen vorbehalten

Reynobond® Architecture
 Scale 1/1
 Version: 2008

3.4 Profiles and accessories – Profils et accessoires – Unterkonstruktionsprofile und Zubehör

Profiles n° 784, 785 & 786, main sizes
 Profils n° 784, 785 & 786, principales dimensions
 Profile n° 784, 785 & 786, Hauptabmessungen

Surface: mill finish
 Etat de surface: brut de filage
 Oberfläche: pressblank

Die hierin enthaltenen Informationen richten sich an technisch geschultes Personal; die Verwendung geschieht auf eigenes Risiko und erfolgt in eigener Verantwortung. Diese Informationen werden als zuverlässig erachtet, aber ALCOA ARCHITECTURAL PRODUCTS („AAP“) übernimmt keine Haftung für die aus der Verwendung entstehenden Ergebnisse und für eventuell aus dem Gebrauch resultierende Schäden. AAP erteilt keine Lizenz und übernimmt keine Verantwortung oder Haftung aufgrund irgendwelcher Patent- oder anderer Eigentumsrechte. Der Verkauf von AAP-Produkten ist von diesen Informationen unabhängig und unterliegt ausschließlich den in den AAP-Auftragsbestimmungen festgeschriebenen Gewährleistungsbestimmungen. Vorstehende Bestimmungen können nur schriftlich und durch einen AAP-Bevollmächtigten geändert oder außer Kraft gesetzt werden.

Les informations contenues dans le document ci-joint, s'adressent à des personnes ayant la compétence technique, qui les utiliseront à leurs risques et périls. Ces informations sont réputées fiables, mais ALCOA ARCHITECTURAL PRODUCTS („AAP“) ne peut avoir aucune responsabilité, ni obligation concernant les résultats obtenus, ou à l'occasion de dommages résultant d'un tel usage. AAP ne concède aucune licence et ne pourra avoir aucune responsabilité, ni engagement à raison de brevet ou autre droit de propriété industrielle. La vente des produits AAP est indépendante de ces informations et soumise exclusivement aux garanties visées dans les accords de réception des commandes de AAP. Il ne peut-être dérogé à ce qui précède que par un écrit émanant d'un dirigeant de la société AAP.

Information contained herein or related hereto is intended only for evaluation by technically skilled persons, with any use thereof to be at their independent discretion and risk. Such information is believed to be reliable, but ALCOA ARCHITECTURAL PRODUCTS („AAP“) shall have no responsibility or liability for results obtained or damages resulting from such use. AAP grants no licence and/or shall have no responsibility or liability for infringement of any patent or other proprietary right. Sales of AAP products shall be independent and subject exclusively to warranties listed down in AAP order acknowledgment. The foregoing may be waived or modified only in writing by a AAP officer.

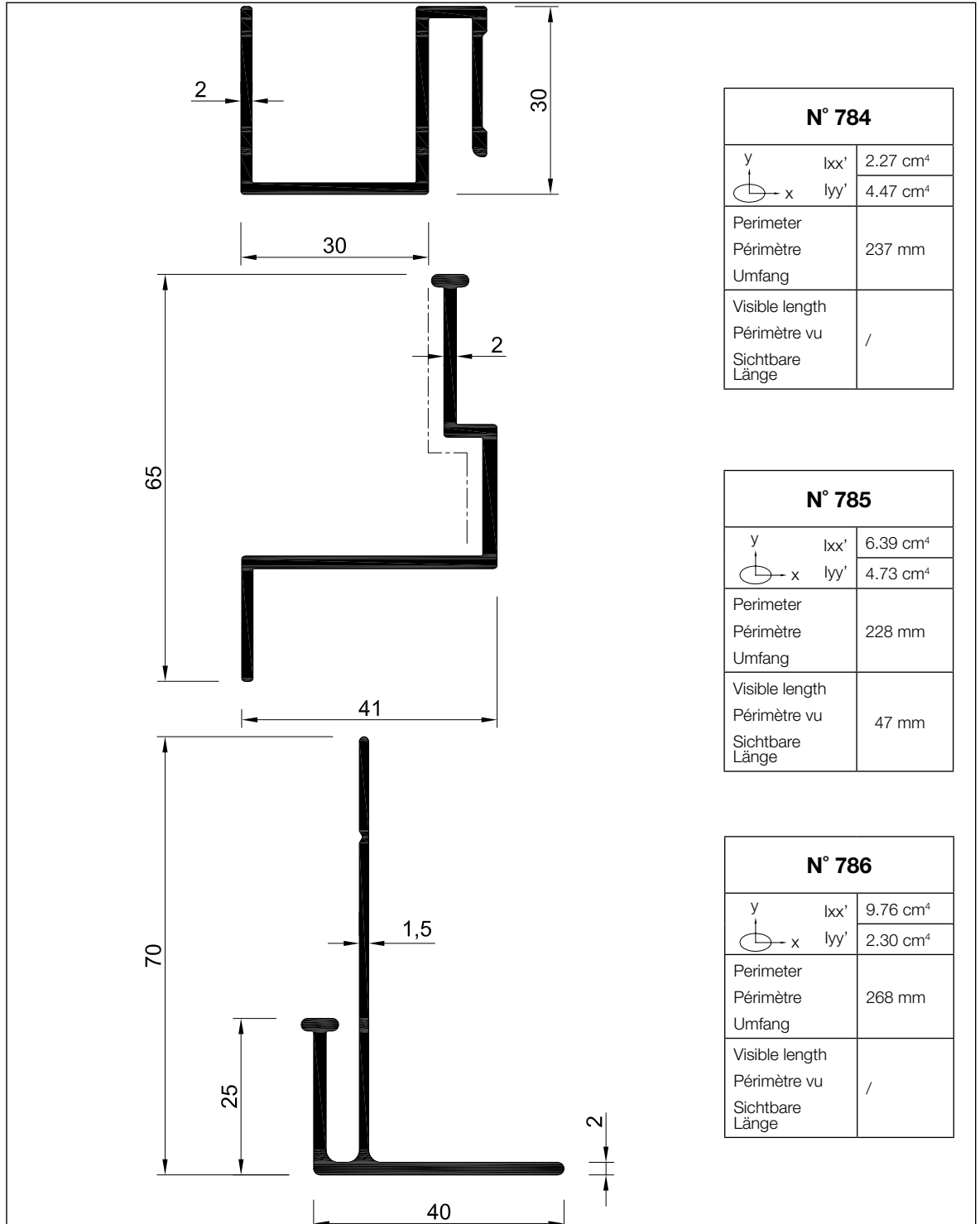

Changes reserved
 Sous réserve de modifications
 Änderungen vorbehalten

Reynobond® Architecture
 Scale 1/1
 Version: 2008

3.4 Profiles and accessories – Profils et accessoires – Unterkonstruktionsprofile und Zubehör

Profiles n° 783, 432 & 434, main sizes
 Profils n° 783, 432 & 434, principales dimensions
 Profile n° 783, 432 & 434, Hauptabmessungen

Surface: mill finish
 Etat de surface: brut de filage
 Oberfläche: pressblank

Die hierin enthaltenen Informationen richten sich an technisch geschultes Personal; die Verwendung geschieht auf eigenes Risiko und erfolgt in eigener Verantwortung. Diese Informationen werden als zuverlässig erachtet, aber ALCOA ARCHITECTURAL PRODUCTS („AAP“) übernimmt keine Haftung für die aus der Verwendung entstehenden Ergebnisse und für eventuell aus dem Gebrauch resultierende Schäden. AAP erteilt keine Lizenz und übernimmt keine Verantwortung oder Haftung aufgrund irgendwelcher Patent- oder anderer Eigentumsrechte. Der Verkauf von AAP-Produkten ist von diesen Informationen unabhängig und unterliegt ausschließlich den in den AAP-Auftragsbestimmungen festgeschriebenen Gewährleistungsbestimmungen. Vorstehende Bestimmungen können nur schriftlich und durch einen AAP-Bevollmächtigten geändert oder außer Kraft gesetzt werden.

Les informations contenues dans le document ci-joint, s'adressent à des personnes ayant la compétence technique, qui les utiliseront à leurs risques et périls. Ces informations sont réputées fiables, mais ALCOA ARCHITECTURAL PRODUCTS („AAP“) ne peut avoir aucune responsabilité, ni obligation concernant les résultats obtenus, ou à l'occasion de dommages résultant d'un tel usage. AAP ne concède aucune licence et ne pourra avoir aucune responsabilité, ni engagement à raison de brevet ou autre droit de propriété industrielle. La vente des produits AAP est indépendante de ces informations et soumise exclusivement aux garanties visées dans les accords de réception des commandes de AAP. Il ne peut-être dérogé à ce qui précède que par un écrit émanant d'un dirigeant de la société AAP.

Information contained herein or related hereto is intended only for evaluation by technically skilled persons, with any use thereof to be at their independent discretion and risk. Such information is believed to be reliable, but ALCOA ARCHITECTURAL PRODUCTS („AAP“) shall have no responsibility or liability for results obtained or damages resulting from such use. AAP grants no licence under, and shall have no responsibility or liability for infringement of any patent or other proprietary right. Sales of AAP products shall be independent and subject exclusively to warranties layed down in AAP order acknowledgment. The foregoing may be waived or modified only in writing by a AAP officer.

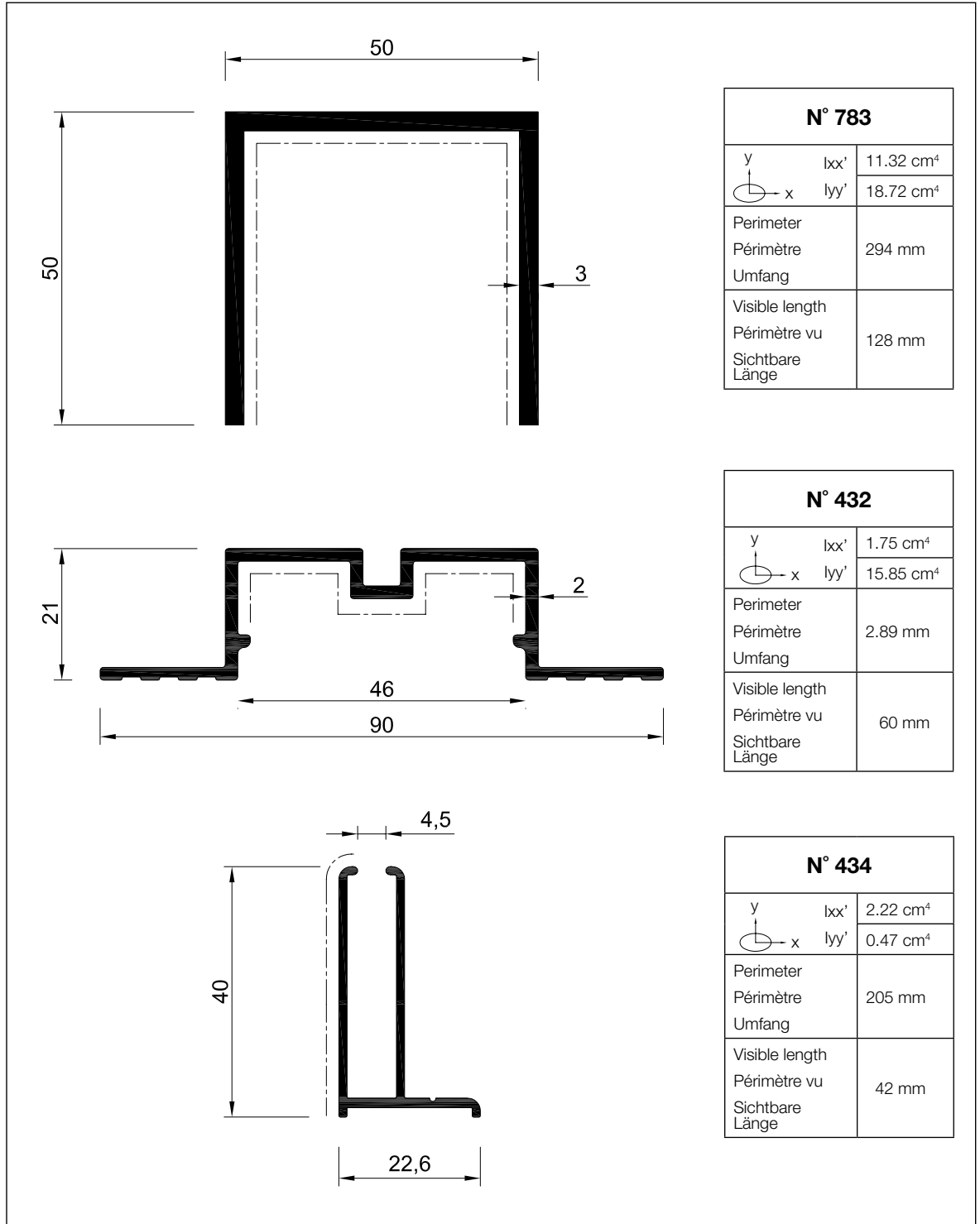

Changes reserved
 Sous réserve de modifications
 Änderungen vorbehalten

Reynobond® Architecture
 Scale 1/1
 Version: 2008

3.4 Profiles and accessories – Profils et accessoires – Unterkonstruktionsprofile und Zubehör

Profiles n° 515 & 816, main sizes
 Profils n° 515 & 816 principales dimensions
 Profile n° 515 & 816 Hauptabmessungen

Surface: mill finish
 Etat de surface: brut de filage
 Oberfläche: pressblank

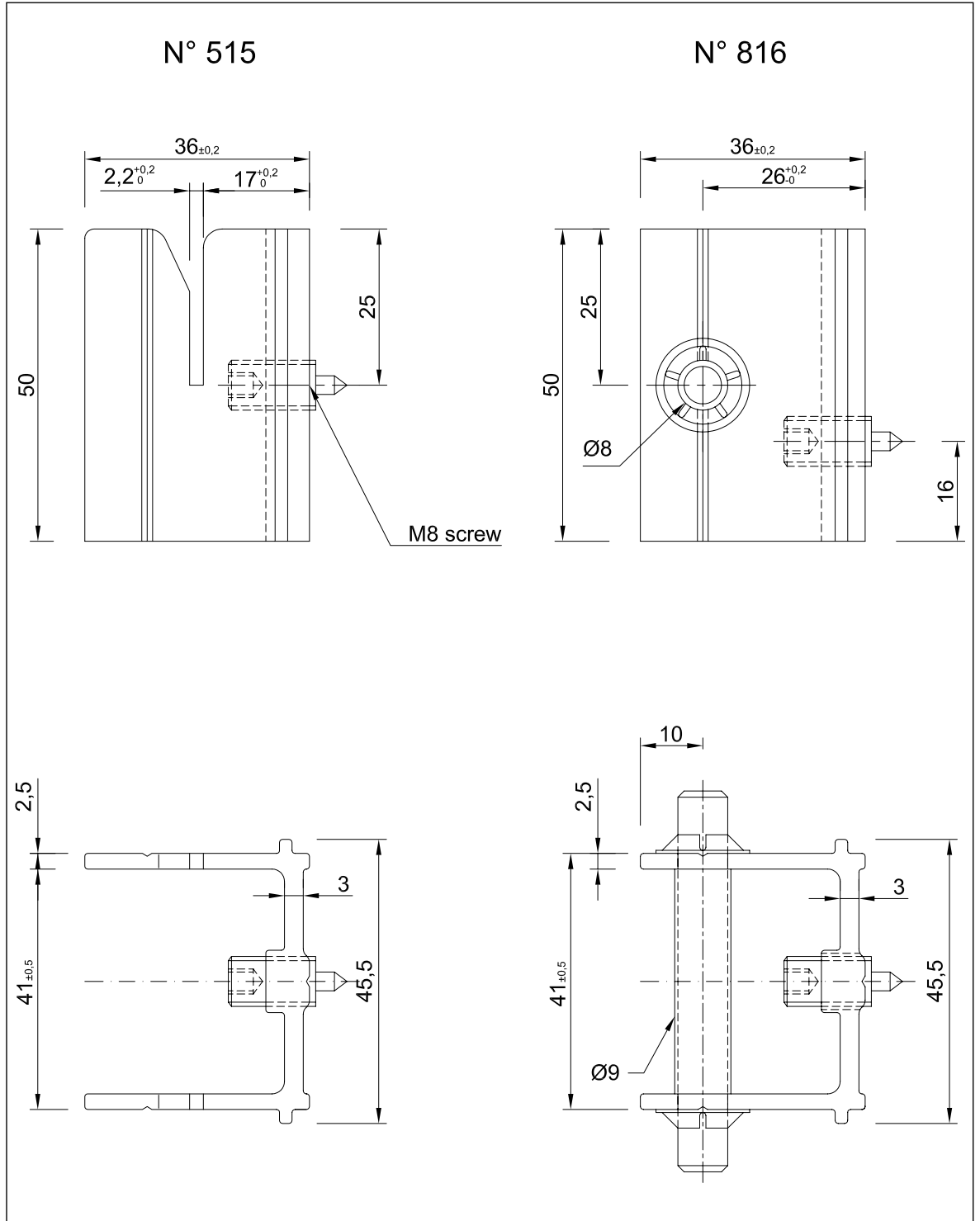

Changes reserved
 Sous réserve de modifications
 Änderungen vorbehalten

Reynobond® Architecture
 Scale 1/1
 Version: 2008

Die hierin enthaltenen Informationen richten sich an technisch geschultes Personal; die Verwendung geschieht auf eigenes Risiko und erfolgt in eigener Verantwortung. Diese Informationen werden als zuverlässig erachtet, aber ALCOA ARCHITECTURAL PRODUCTS („AAP“) übernimmt keine Haftung für die aus der Verwendung entstehenden Ergebnisse und für eventuell aus dem Gebrauch resultierende Schäden. AAP erteilt keine Lizenz und übernimmt keine Verantwortung oder Haftung aufgrund irgendwelcher Patent- oder anderer Eigentumsrechte. Der Verkauf von AAP-Produkten ist von diesen Informationen unabhängig und unterliegt ausschließlich den in den AAP-Auftragsbestellungen festgeschriebenen, Gewährleistungsbestimmungen. Vorstehende Bestimmungen können nur schriftlich und durch einen AAP-Berechtigten geändert oder außer Kraft gesetzt werden.

Les informations contenues dans le document ci-joint, s'adressent à des personnes ayant la compétence technique, qui les utiliseront à leurs risques et périls. Ces informations sont réputées fiables, mais ALCOA ARCHITECTURAL PRODUCTS („AAP“) ne peut avoir aucune responsabilité, ni obligation concernant les résultats obtenus, ou à l'occasion de dommages résultant d'un tel usage. AAP ne concède aucune licence et ne pourra avoir aucune responsabilité, ni engagement à raison de brevet ou autre droit de propriété industrielle. La vente des produits AAP est indépendante de ces informations et soumise exclusivement aux garanties visées dans les accords de réception des commandes de AAP. Il ne peut-être dérogé à ce qui précède que par un écrit émanant d'un dirigeant de la société AAP.

Information contained herein or related hereto, is intended only for evaluation by technically skilled persons, with any use thereof to be at their independent discretion and risk. Such information is believed to be reliable, but ALCOA ARCHITECTURAL PRODUCTS („AAP“) shall have no responsibility or liability for results obtained or damages resulting from such use. AAP grants no licence under, and shall have no responsibility or liability for infringement of any patent or other proprietary right. Sales of AAP products shall be independent and subject exclusively to warranties listed down in AAP order acknowledgment. The foregoing may be waived or modified only in writing by a AAP officer.